



BeadGlo™

5" x 9" Illuminated surface

User's Guide

<i>BeadGlo User's Guide</i>	1-4
<i>Manual de usuario de BeadGlo</i>	5-8
<i>Guide de l'utilisateur BeadGlo</i>	9-12

Congratulations...

on the purchase of your your new BeadGlo™! Now you can light up your beading projects with this innovative and compact light box. The BeadGlo™ is so portable and versatile it can be used almost anywhere. Use it with a power adapter for home or studio; or install batteries and take it on the road. Thank you for choosing Artograph®! If you have any questions or comments, please contact us toll free at **888-975-9555**.

ARTOGRAPH®

www.artograph.com

2838 Vicksburg Lane North, Plymouth, MN 55447-1878 U.S.A.

Phone: 763-553-1112 Fax: 763-553-1262

Toll-Free: 888-975-9555

PLEASE SAVE THESE INSTRUCTIONS

Important Safeguards

When using this light box, always follow basic safety precautions, including the following:

1. Read and understand all instructions before using.
2. Supervision is necessary when used by or near children. Do not leave children unattended while they are using the device. The recommended minimum age is 12 years old.
3. Do not operate this equipment with a damaged adapter or if the unit has been dropped or otherwise damaged, until a qualified electrician has examined it.
4. If an extension cord is necessary, be sure it has a suitable current rating. Cords rated for less amperage than this equipment may overheat. Be careful to arrange the cord so that it will not be tripped over or pulled.
5. Always unplug from the electrical outlet when not in use. Disconnect by grasping and pulling the adapter plug from the outlet; never yank the cord to disconnect the plug.
6. Do not immerse in water. If the unit receives water damage, do not use until inspected by a qualified electrician.

BeadGlo™ Features

- Removable design trays. Each BeadGlo™ comes with two custom-designed trays.
- A Ruler – may be applied directly to the work area surface or a design tray.
- 5" x 9" surface, which is illuminated by a common 8000-hour fluorescent lamp. This lamp provides the perfect amount of light for your projects.
- Alternate power supplies – batteries (225-486) or AC Adapter (225-590).
- 6 watt (8000 hour) readily available daylight fluorescent lamp.

Set Up & Operation

Power Adapter 225-590 (See Figure 1)

Attaching the Power Adapter

1. Remove adapter from the box.
2. Ensure power switch is in the "O" mode

Figure 1 •

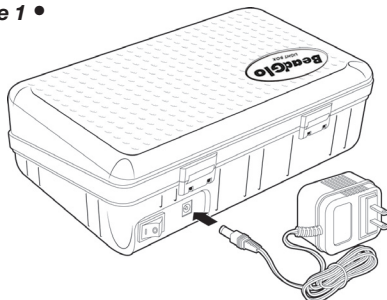

and plug the adapter into the power jack located next to the switch.

3. Plug the adapter into an electrical outlet.
4. Flip power switch to the "I" position. Your BeadGlo™ is now ready to be used! Put a design tray on the surface and start your beading project.

Battery Operation 225-486 (See Figure 2)

The BeadGlo™ may be operated by installing 6 AA batteries into the battery compartment located in the base of the box. (Unplug AC Adapter before installing batteries.)

1. Ensure power switch is in the "O" mode and remove battery cover screw with a #1 Phillips screwdriver.
2. Insert 6 AA batteries according to diagram.
3. Replace battery cover and tighten screw.
4. Turn unit right side up. Flip power switch to the "I" position. Your BeadGlo™ is now ready to go anywhere!

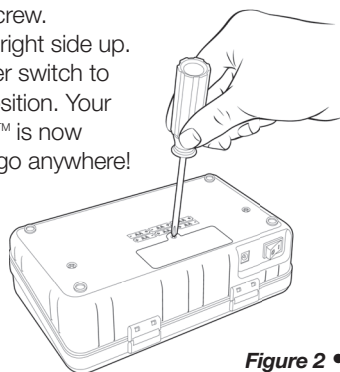

Figure 2 •

Important Tips to Remember

- Turn the unit off when not in use to conserve battery life.
- Do not use rechargeable batteries.
- Do not mix old and new batteries or different types of batteries.
- Do not leave batteries in for long periods of time if the light box is not in use.

BeadGlo™ Applications

This portable light box is an indispensable tool for your beading and craft projects.

Place beads onto the trays and turn the light on:

- Compare contrast, colors, quality and finishes of beads and sort accordingly using the custom design trays.
- The design trays can also be used just for designing with their versatile compartments, channels, and different compartment shapes.

Design Trays

- Each BeadGlo™ comes with two different design trays with covers (replacements and other tray designs sold separately). Each tray can serve a different function or aspect of beading, whether to sort beads, string multi-strands or single strands, use small crystals or larger lampwork beads, or even when working with seed beads.
- The trays are versatile, lightweight, portable yet durable, and should offer you a myriad of designing possibilities.
- To put the tray in place, line up the circles on the upper part of the tray with the knobs on the work area and press down. This will hold the tray firmly in place. To remove, simply lift the bottom of the tray upward.

Ruler

- Peel the sticker and put it on the work area, on a tray, or wherever you would like it. The great feature of the ruler is how it starts with 0 (zero) in the middle and then grows in increments on either side. This way you can put your focal piece in the middle of the design channel and work outwards.

Design Ideas

Go to www.artograph.com for design ideas!

Maintenance

Cleaning

Clean the plastic surface and the design trays with a soft cloth and non-abrasive cleaner. Do not apply cleaner directly onto light box as it may seep inside the unit.

Lamp Replacement (See Figure 3)

Caution: Be certain that the BeadGlo™ is unplugged and the power is off before replacing the lamp.

Figure 3 •

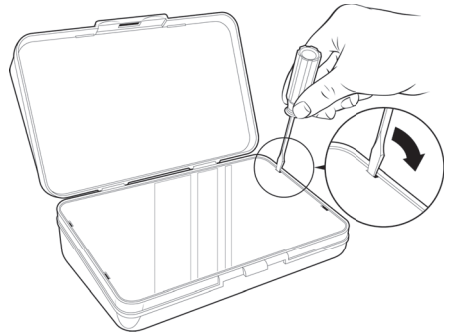

To remove lamp

1. Pry open the side edge of the plastic tracing surface and remove with a screwdriver, as indicated in the diagram.
2. Grasp lamp with both hands and turn it approximately a ¼ turn towards you until the tension releases. Lift and remove the used lamp.

Figure 4 •

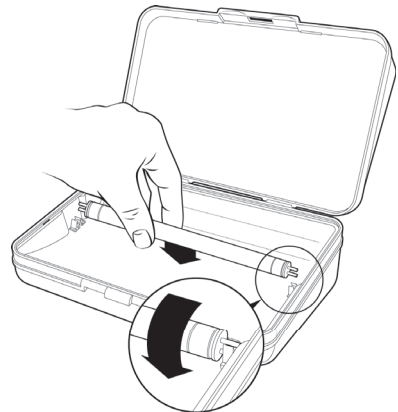

To Install Lamp (See Figure 4)

1. Insert both ends of the lamp with the prongs vertical into the lamp socket.
2. Turn the lamp approximately ¼ turn until you feel it lock into place.
3. Snap plastic work surface back into place using slight pressure on all four sides.

Parts List

Should you ever need replacement parts for your BeadGlo™, they are available directly from Artograph® by calling our toll-free number 1-888-975-555, or online at www.artograph.com.

Parts include (see Figure 5)

1. Cover/lid.....151-788
2. Plastic work surface151-696
3. 6 watt F6T5 daylight fluorescent lamp (may be available at your local hardware store)106-055
4. Replacement Tray Lid.....151-790
5. Replacement Multi Tray225-593
Replacement Necklace Tray225-591
6. 9V AC Adapter145-393
(Included with BeadGlo™ 225-590)
7. 6AA Batteries
(Included with BeadGlo™ 225-486)

Figure 5 •

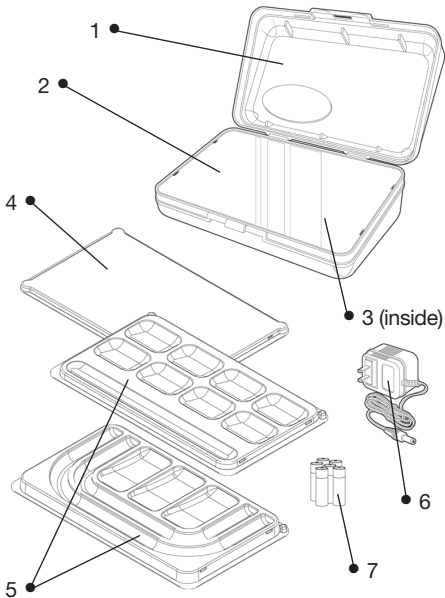

Warranty

Be sure to fill out and mail the enclosed warranty registration card. You may also register your BeadGlo™ online at www.artograph.com. This product is guaranteed against all defects in material and workmanship for one year from the date of sale to the original purchaser. Any part of the equipment which becomes defective under normal installation and use will be repaired or replaced by ARTOGRAPH® without charge for factory labor and materials, providing the equipment is returned, shipping pre-paid, to our factory within this period. CONTACT OUR OFFICE FOR RETURN AUTHORIZATION.

THIS WARRANTY DOES NOT APPLY TO LAMPS.

Equipment repaired or replaced under warranty will be returned freight or postage prepaid. The warranty for repaired or replacement parts shall be for the duration of the original warranty. This warranty does not apply to equipment which has been subjected to abuse, accident, or alteration, nor to equipment which has been improperly installed or wired in violation of the printed instructions furnished.

Other Artograph® Products

Artograph® manufactures a full line of opaque art projectors, light boxes, spray booths and studio furniture. Please visit us at www.artograph.com for more product information.



BeadGlo™

Superficie iluminada de 12,70 x 22,86 cm

Manual de usuario

Felicitaciones...

por su nueva compra del nuevo BeadGlo™! Ahora puede iluminar los proyectos con perlas con esta caja de luz compacta e innovadora. La BeadGlo™ es tan portátil y versátil que se puede utilizar prácticamente en todos lados. Utilícela con un adaptador de energía para hogar o estudio o instálele baterías y llévela a la ruta. ¡Gracias por elegir Artograph®! Si tiene alguna pregunta o comentario, póngase en contactos con nosotros a nuestra línea gratuita **888-975-9555**.

ARTOGRAPH®

www.artograph.com

2838 Vicksburg Lane North, Plymouth, MN 55447-1878 EE. UU.

Teléfono: 763-553-1112 Fax: 763-553-1262

Línea gratuita: 888-975-9555

GUARDE ESTAS INSTRUCCIONES.

Protecciones importantes

Cuando utilice esta caja de luz, respete siempre estas precauciones básicas de seguridad, inclusive:

1. Lea y comprenda las instrucciones antes de utilizarla.
2. Se requiere supervisión si la utilizan niños o se la utiliza cerca de ellos. No deje a los niños solos cuando estén utilizando este dispositivo. La edad mínima recomendada es 12 años.
3. No opere este equipamiento con un adaptador dañado, o si se ha tirado o dañado de algún modo la unidad, hasta que un electricista calificado la haya revisado.
4. Si se necesitara un alargador, asegúrese de que tenga el régimen de energía adecuado. Los cables diseñados para un amperaje menor que el de este equipo pueden recalentarse. Tenga la precaución de colocar el cable de tal forma que no se tire ni desconecte.
5. Desenchúfela de la salida de energía eléctrica cuando no la utilice. Para desconectarla, agarre el conector del adaptador y tire de él para sacarlo de la salida. No tire del cable para desconectarlo.
6. No la sumerja en agua. Si la unidad se daña por agua, no la utilice hasta que un electricista calificado la inspeccione.

Funciones de BeadGlo™

- Bandejas de diseño removibles: cada BeadGlo™ viene con bandejas de diseño personalizadas.
- Regla: se puede aplicar directamente sobre la superficie de trabajo o sobre una bandeja de diseño.
- Superficie de 12,70 x 22,86 cm, iluminada por un tubo fluorescente regular de 8000 horas de duración. Esta lámpara proporciona la cantidad perfecta de luz para sus proyectos.
- Suministros alternativos de energía: baterías (225-486) o adaptador de CA (225-590)

- Tubo fluorescente de luz de día de 6 watt (8000 horas) disponible inmediatamente.

Configuración y funcionamiento

Adaptador de energía

225-590 (ver Figura1)

Cómo conectar el adaptador de energía

1. Saque el adaptador de la caja.
2. Asegúrese de que el interruptor de energía esté en el modo "O" y conecte el adaptador en la toma de energía ubicada al lado del interruptor.
3. Conecte el adaptador a la salida de energía.
4. Cambie el interruptor de energía a la posición "I". La BeadGlo™ está lista para su uso. Ponga una bandeja de diseño en la superficie e inicie el proyecto con perlas.

Figura 1 •

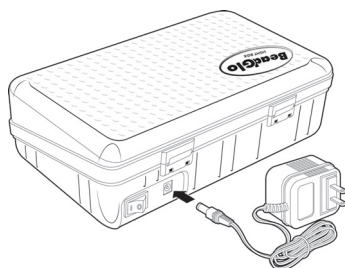

Uso de la batería

225-486 (ver Figura2)

Se puede utilizar la BeadGlo™ si se instalan 6 baterías AA en el compartimento de baterías ubicado en la base de la caja. (Desconecte el adaptador de CA antes de instalar las baterías.)

1. Asegúrese de que el interruptor de energía esté en el modo "O" y quite el tornillo de la cubierta de la batería con un destornillador Phillips N.º 1.



Figura 2 •

- Introduzca las 6 baterías AA según el diagrama.
- Vuelva a colocar la cubierta y ajuste el tornillo.
- Ubique el lado derecho de la unidad hacia arriba. Cambie el interruptor de energía a la posición "I". La BeadGlo™ está lista para su uso.

Consejos importantes para recordar

- Apague la unidad cuando no esté en uso para conservar la batería.
- No utilice baterías descartables.
- No mezcle baterías nuevas y viejas o baterías de diferentes tipos.
- No deje baterías dentro de la caja de luz sin uso por periodos prolongados de tiempo.

Aplicaciones de BeadGlo™

Esta caja de luz portátil es una herramienta indispensable para los proyectos con perlas y artesanías.

Ubique las perlas en las bandejas y encienda la luz:

- Compare el contraste, colores, calidad y terminados de las perlas y selecciónelas conforme a las bandejas personalizadas.
- Las bandejas de diseño también pueden utilizarse para diseñar con sus compartimentos versátiles, canales y diferentes formas de compartimento.

Bandejas de diseño

- Cada BeadGlo™ viene con dos bandejas diferentes de diseño con coberturas (los reemplazos y otros diseños de bandeja se venden por separado). Cada bandeja puede servir a una función o aspecto de perla, sea para seleccionar perlas, engarzar hebras múltiples o simples, utilizar pequeños cristales o perlas más grandes para decoración de lámparas o incluso para trabajar con perlas de madera.
- Las bandejas son versátiles, livianas, portátiles y duraderas y ofrecen un amplio abanico de posibilidades de diseño.
- Para ubicar la bandeja en su lugar, alinee los círculos en la parte superior de la bandeja con los nudos sobre la superficie de trabajo y presione hacia abajo. Esto mantendrá a

la bandeja firme en su lugar. Para quitarlo, simplemente levante el botón de la bandeja hacia arriba.

Regla

- Quite la etiqueta adhesiva y colóquela sobre la superficie de trabajo, sobre una bandeja o donde lo desee. La función principal de la regla es que empieza en 0 (cero) en el medio y luego tiene los incrementos a ambos lados. De esta forma, puede ubicar su pieza focal en el medio del canal de diseño y trabajar hacia arriba.

Ideas de diseño

Visite www.artograph.com para obtener ideas de diseño.

Mantenimiento

Limpieza

Limpie la superficie de plástico y las bandejas de diseño con un paño suave y limpiador no abrasivo. No aplique el limpiador directamente sobre la caja de luz, puesto que puede escurrirse dentro de la unidad.

Reemplazo de la lámpara (Ver Figura 3)

Precaución: asegúrese de que la BeadGlo™ esté desconectada y que la energía esté apagada antes de reemplazar la lámpara.



Figura 3 •

Para quitar la lámpara

1. Abra el borde de la superficie de plástico de calco y quítelo con un destornillador, como se indica en el diagrama.
2. Agarre la lámpara con ambas manos y gírela aproximadamente $\frac{1}{4}$ en dirección a usted hasta que no haya más tensión. Levante y quite la lámpara usada.

Figura 4 •

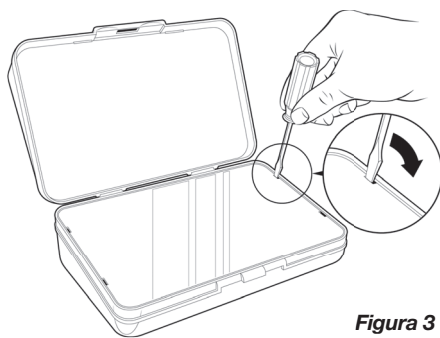
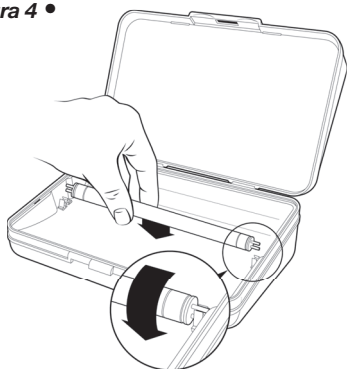

Para instalar la lámpara: (Ver Figura 4)

1. Ingrese ambos extremos de la lámpara con las púas verticales en el conector de la lámpara.
2. Gire la lámpara aproximadamente ¼ hasta que sienta que el cierre esté en su lugar.
3. Coloque la superficie de trabajo de plástico nuevamente en su lugar con una leve presión en los cuatro lados.

Figura 5 •

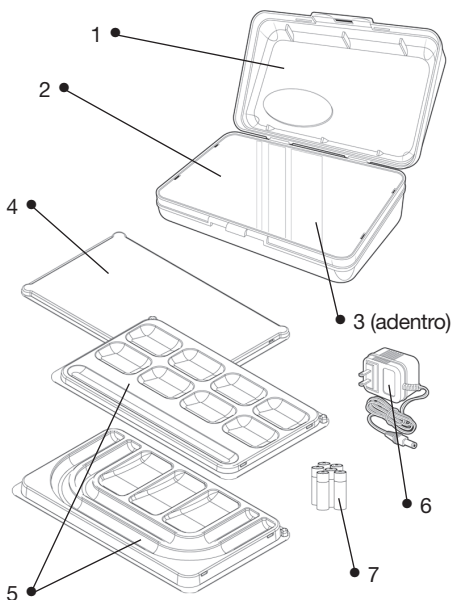

Lista de piezas

Si necesitara piezas de reemplazo para la BeadGlo™, las encontrará a disposición directamente de Artograph® si llama al número gratuito 1-888-975-555 o en línea en www.artograph.com.

Las piezas incluyen (Ver Figura 5)

1. Cubierta/tapa..... 151-788
2. Superficie de trabajo de plástico 151-696
3. Tubo fluorescente de 6 watt F6T5 de luz de día (puede estar disponible en la tienda local de hardware.)..... 106-055
4. Tapa de bandeja de reemplazo 151-790
5. Bandeja múltiple de reemplazo225-593
Bandeja collar de reemplazo225-591
6. Adaptador de CA de 9V 145-393
(incluido con la BeadGlo™ 225-590)
7. Baterías 6AA (incluidas con la BeadGlo™ 225-486)

Otros productos Artograph®

Artograph® fabrica una línea completa de proyectores de arte opaco, cajas de luz, cabinas para pulverización y muebles para estudios. Visitenos en www.artograph.com para obtener más información del producto.

Garantía

Asegúrese de rellenar y enviar por correo la tarjeta de registro de la garantía. También puede registrar su BeadGlo™ en línea en www.artograph.com. Este producto está garantizado por todos los defectos en material y confección durante un año a partir de la fecha de venta al comprador original. ARTOGRAPH® reparará o reemplazará toda pieza del equipo que presente defectos, en una instalación y uso normales, sin cargo de trabajo en fábrica y materiales, siempre que se devuelva el equipo, con gastos de envío prepagos, a nuestra fábrica dentro de este periodo. PÓNGASE EN CONTACTO CON NUESTRA OFICINA PARA OBTENER UNA AUTORIZACIÓN DE DEVOLUCIÓN.

ESTA GARANTÍA NO CUBRE LÁMPARAS.

El equipamiento reparado o reemplazado conforme a la garantía se enviará por flete a pagar o por correo prepago. La garantía de las piezas reparadas o reemplazadas será por la duración de la garantía original. Esta garantía no cubre equipos que hayan sido objeto de abuso, accidentes o alteraciones ni a equipos que se hayan instalado de manera incorrecta o que se hayan conectado infringiendo las instrucciones escritas.



BeadGlo™

Surface lumineuse 13x23 cm

Guide de l'utilisateur

Félicitations...

vous venez d'acheter votre nouveau BeadGlo™! Désormais vous pouvez éclairer vos projets de perles grâce à ce boîtier lumineux compact innovant. Le BeadGlo™ est si léger et polyvalent qu'il peut être utilisé presque partout. Vous pouvez l'utiliser avec un adaptateur secteur chez vous ou au studio ou installer des piles et le prendre sur la route. Nous vous remercions d'avoir choisi Artograph®! Si vous avez des questions ou des commentaires, veuillez nous contacter au numéro d'appel gratuit suivant : **888-975-9555**.

ARTOGRAPH®

www.artograph.com

2838 Vicksburg Lane North, Plymouth, MN 55447-1878 États-Unis.

Téléphone : 763-553-1112 Télécopie : 763-553-1262

Appel gratuit : 888-975-9555

VEUILLEZ CONSERVER CES INSTRUCTIONS

Règles de sécurité importantes

Lors de l'utilisation de ce boîtier lumineux respectez toujours les règles de sécurité de base parmi lesquelles :

1. Lire et comprendre toutes les instructions avant utilisation.
2. Une supervision est nécessaire en cas d'utilisation par ou à proximité des enfants. Ne pas laisser les enfants sans surveillance quand ils utilisent cet appareil. L'âge minimum recommandé est de 12 ans.
3. Ne pas faire fonctionner cet appareil avec un adaptateur endommagé ou si l'appareil est tombé ou a été autrement endommagé, jusqu'à ce qu'un électricien qualifié l'ait examiné.
4. Si une rallonge électrique s'avère nécessaire, assurez-vous que son courant nominal est approprié. Les rallonges prévues pour un ampérage moindre que celui de cet appareil sont susceptibles de surchauffer. Prenez soin de disposer la rallonge de façon qu'elle ne risque pas de faire trébucher ou d'être soumise à une traction.
5. Débranchez toujours l'appareil de la prise électrique quand il n'est pas en cours d'utilisation. Débranchez le en saisissant et en tirant la fiche de l'adaptateur hors de la prise murale ; ne tirez jamais sur la rallonge pour débrancher la fiche.
6. Ne pas plonger dans l'eau. Si l'appareil a été endommagé par des projections d'eau, ne pas l'utiliser avant qu'un électricien qualifié l'ait examiné.

Fonctions du BeadGlo™

- Plateaux à dessin amovibles. Chaque BeadGlo™ avec deux plateaux personnalisés. Une règle qui peut être appliqué directement sur la surface de travail ou sur un plateau à dessin.
- Une surface de 13x23 cm, éclairée par une ampoule fluorescente, 8000 heures, courante. Cette ampoule apporte la quantité de lumière la mieux adaptée à vos projets.
- Autre alimentation électrique – piles (225-486) ou adaptateur CA (225-590).

- ampoule fluorescente 6 watt s (8000 heures), lumière de jour facilement disponible.

Installation & Fonctionnement

Adaptateur électrique

225-590 (Voir Figure 1)

Fixation de l'adaptateur électrique

1. Sortir l'adaptateur de sa boîte.
2. S'assurer que l'interrupteur d'alimentation est en mode "O" et brancher l'adaptateur sur le jack d'alimentation situé à côté de l'interrupteur.
3. Brancher l'adaptateur sur une prise électrique.
4. Basculer l'interrupteur d'alimentation en position "I". Votre BeadGlo™ est désormais prêt à être utilisé ! Placez un plateau à dessin sur la surface et commencez votre projet de perles.

Figure 1 •

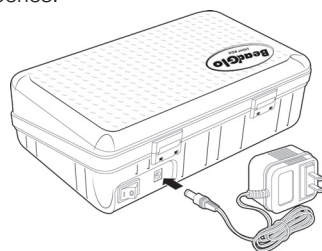

Fonctionnement des piles

225-486 (Voir Figure 2)

Le BeadGlo™ peut fonctionner après installation de 6 piles AA dans le compartiment des piles situé à la base du boîtier. (Débrancher l'adaptateur CA avant d'installer les piles).

1. S'assurer que l'interrupteur d'alimentation est en mode "O" et retirer le capot du compartiment des piles à l'aide d'un tournevis Phillips n°1.

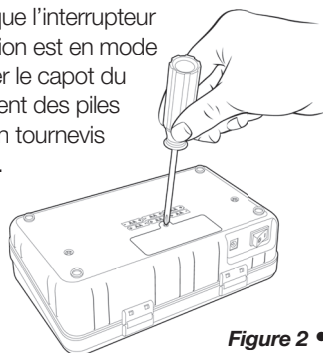

Figure 2 •

- Mettre en place 6 piles AA conformément au diagramme.
- Remettre en place le capot compartiment des piles et serrer la vis.
- Tourner l'appareil de façon que son côté droit soit vers le haut. Basculer l'interrupteur d'alimentation en position "I". Votre BeadGlo™ est désormais prêt à vous suivre partout !

Conseils importants à ne pas oublier

- Arrêtez l'appareil quand vous ne l'utilisez pas pour préserver les piles.
- N'utilisez pas de piles rechargeables. Ne mélangez pas des piles neuves et anciennes ou divers types de piles.
- Retirez les piles du boîtier lumineux si vous ne l'utilisez pas pendant une période prolongée.

Applications du BeadGlo™

Ce boîtier lumineux portable est un outil indispensable pour tous vos projets de perles et d'artisanat.

Placez les perles sur les plateaux et allumez la lumière :

- Comparez le contraste, les couleurs, la qualité et le fini des perles et triez-les selon ces caractéristiques en utilisant les plateaux à dessin personnalisés.
- Les plateaux à dessin peuvent également être utilisés juste pour le dessin grâce à leurs compartiments polyvalents, leurs canaux et les diverses formes de leurs compartiments.

Plateaux à dessin

- Chaque BeadGlo™ est livré avec deux plateaux à dessin différents et leurs capots (des plateaux à remplacement et d'autres plateaux à dessin sont vendus séparément). Chaque plateau peut avoir une fonction ou un aspect des perles différent, soit pour trier les perles, les files multibrins ou simple brin, utiliser de petits cristaux ou des perles au chalumeau plus grosses ou même travailler avec des perles de rocailles.
- Les plateaux sont polyvalents, légers, portables et durables et vous offrent une myriade de possibilité de dessin.
- Pour mettre le plateau en place, alignez les cercles qui figurent sur la partie supérieure du

plateau sur les boutons de la zone de travail et appuyez. Le plateau est ainsi fermement mis en place. Pour le retirer, soulevez simplement le bas du plateau vers le haut.

Règle

- Retirez l'autocollant et mettez-le sur la zone de travail, sur un plateau ou là où vous le désirez. Le grand avantage de la règle c'est que la graduation débute par un 0 (zéro) situé en son milieu puis qu'elle se développe par incréments de chaque côté. De cette façon, vous pouvez placer votre pièce focale au milieu du canal de dessin et travailler vers l'extérieur.

Quelques idées de dessin

Allez à www.artograph.com où vous trouverez des idées de dessin !

Entretien

Nettoyage

Nettoyer la surface en plastique et les plateaux à dessin à l'aide d'un tissu doux et d'un nettoyant non abrasif. Ne pas appliquer de nettoyant directement sur le boîtier lumineux car il pourrait s'infiltrer dans l'appareil.

Remplacement de l'ampoule (Voir Figure 3)

Attention : Assurez-vous que le BeadGlo™ est débranché et que l'alimentation est désactivée avant de remplacer l'ampoule.

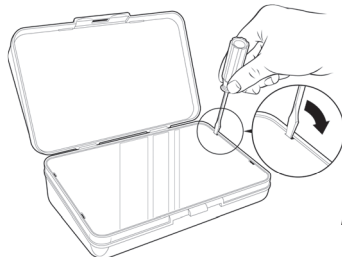
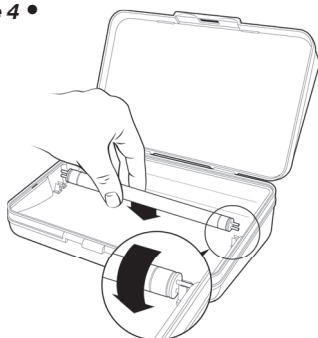

Figure 3 •

Pour retirer l'ampoule

1. Ouvrez en faisant lever l'arête latérale de la surface de tracé en plastique et retirez-la avec un tournevis comme indiqué sur le diagramme.
2. Saisissez l'ampoule avec les deux mains et faites-la tourner d'environ de $\frac{1}{4}$ de tour jusqu'à ce que la tension se relâche. Soulevez et retirez l'ampoule usagée.

Figure 4 •



Pour installer l'ampoule (Voir Figure 4)

1. Insérez les deux extrémités de l'ampoule portant des dents verticales dans la douille de l'ampoule
2. Faites tourner l'ampoule d'environ de ¼ de tour jusqu'à ce que vous sentiez qu'elle s'est verrouillée en place.
3. Remettez la surface de travail en plastique en place en appliquant une légère pression sur les quatre côtés.

Figure 5 •

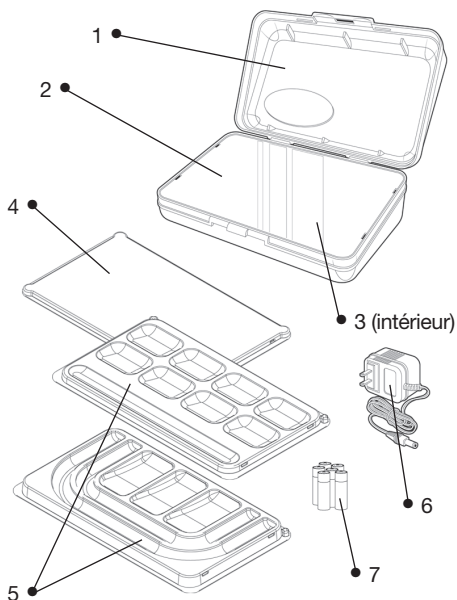

Liste des pièces

Si vous avez besoin de pièces de rechange pour votre BeadGlo™, elles sont disponibles directement auprès de Artograph® par simple appel de notre numéro gratuit 1-888-975-555 ou en ligne à : www.artograph.com.

Les pièces de rechange sont les suivantes

(voir Figure 5)

1. Capot/volet..... 151-788
2. Surface de travail en plastique 151-696
3. Ampoule fluorescente 6 watts, F6T5, lumière du jour (peut être disponible chez votre distributeur local 106-055
4. Volet du plateau de remplacement ... 151-790
5. Plateau multiple, de remplacement ..225-593
Plateau à collier, de remplacement ...225-591
6. Adaptateur 9 V CA..... 145-393
(inclus avec le BeadGlo™ 225-590)
7. 6 piles AA
(incluses avec le BeadGlo™ 225-486)

Autres produits Artograph®

Artograph® fabrique une ligne complète d'épisopes, de boîtiers lumineux, de cabines de pulvérisation et de meubles de studio. Pour plus d'informations sur nos produits, rendez-nous visite à www.artograph.com.

Garantie

Prenez soin de remplir et de renvoyer la carte de garantie jointe. Vous pouvez également vous inscrire en ligne auprès de BeadGlo™ sur le site www.artograph.com. Ce produit est garanti pièces te main d'œuvre pendant un an à partir de la date de vente à l'acheteur d'origine. Toute pièce de cet appareil présentant une défectuosité après une installation et une utilisation normale sera réparée ou remplacée gratuitement par ARTOGRAPH®, à condition que l'appareil ait été retourné, en port payé, à notre usine pendant cette période. **CONTACTEZ NOS BUREAUX POUR UNE AUTORISATION DE RETOUR.**

CETTE GARANTIE NE S'APPLIQUE PAS AUX AMPOULES.

Un appareil réparé ou remplacé sous garantie sera retourné en port payé. La durée de la garantie des pièces réparées ou remplacées sera la même que celle de la garantie d'origine. Cette garantie ne s'applique pas à un appareil qui aurait l'objet d'une utilisation abusive, d'un accident ou d'une altération ni à un appareil qui aurait été mal installé ou câblé en violation des instructions imprimées fournies.